

Nom du projet : \_\_\_\_\_ Type : \_\_\_\_\_ Date : \_\_\_\_\_ Wattage : \_\_\_\_\_

Notes : \_\_\_\_\_

### **Caractéristiques :**

- ❑ Panneau de contrôle DMX avec façade en verre
- ❑ 3 boutons tactiles
- ❑ Programmation et importation de scène dynamique via le logiciel "ESA2" ou "Easy Stand Alone"
- ❑ Contrôle en direct de la couleur et intensité d'une scène
- ❑ Jusqu'à 24 scènes dynamiques ou statiques
- ❑ Connexion USB avec votre ordinateur (PC/MAC)
- ❑ Compatible avec tout les appareils et module de contrôle DMX
- ❑ 128 canaux DMX (jusqu'à 42 appareils RGB)

### **Certifications :**

- ❑ Conforme aux certifications en vigueur au Canada et aux États-Unis.

### **Garantie :**

- ❑ Le LS-CON-DMX-GU2 possède une garantie de 5 ans

\*Voir notre politique sur notre site  
[www.borealux.com](http://www.borealux.com)

**Options de commandes :**

# de produit	Entrée Voltage	Ampérage	Canaux	Protocole	Dimensions métriques (L x l x h)	Dimensions impériales (L x l x h)
LS-CON-DMX-GU2	5,5V - 12V CA	0,3A	128	USITT DMX512	Voir dessin*	Voir dessin*

**Dimensions :**

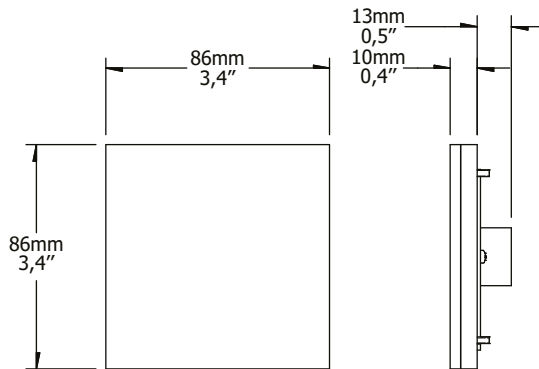

**Installations :**

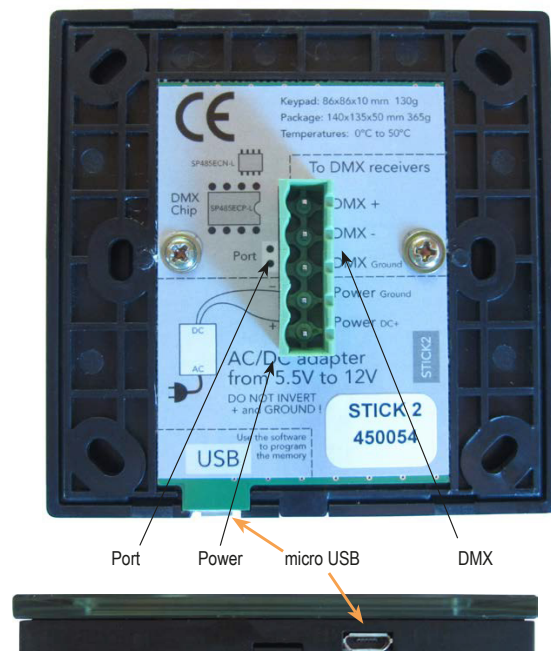
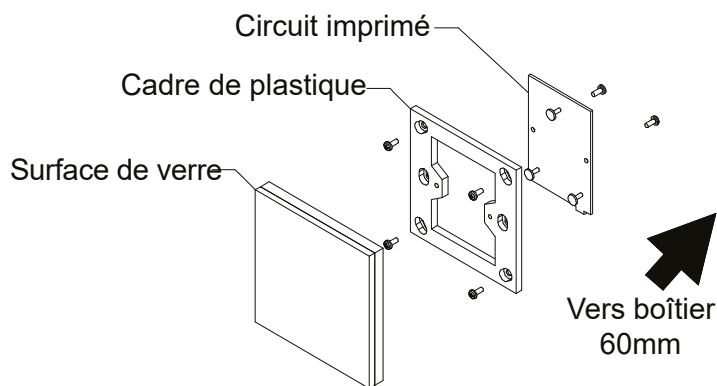
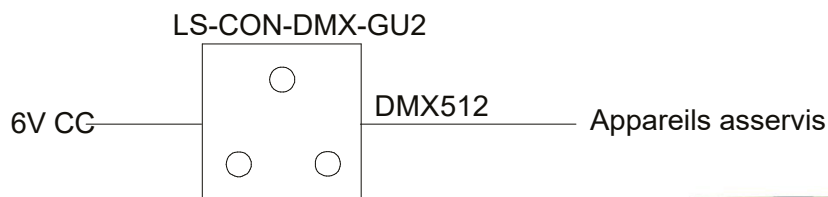

**PORT :** Gratter le collant qui est par-dessus les 2 points illustré. Souder les câbles aux points de soudure qui sont apparu. Connecter le tout à une manette pour lancer une scène.